

Technický list

Vlastnosti produktu



Kutr 5l třífázový

| | | |
|------------------|------------------------|----------------------------|
| Model | Sap kód | 00013738 |
| KT 5T - DOPRODEJ | Skupina artiklů | Kutry a universální roboty |



- Materiál: Nerez
- Kapacita nádoby zařízení [l]: 5.00
- Typ ovládání: Mechanické 24 V: start, stop, puls
- Ochranný kryt: polykarbonátový se stěrkou
- Počet otáček / min: 1400
- Start /stop: Ano
- Bezpečnostní prvky: mikropínač víka
- Standardní výbava k zařízení: hladký nůž v ceně stroje
- Doplnující informace: možnost doobjednání děrovaného a zubatého nože

| | | | |
|----------------------------|----------|-------------------------------------|--------------------|
| Sap kód | 00013738 | Příkon elektrický [kW] | 1.140 |
| Šířka netto [mm] | 260 | Napájení | 400 V / 3N - 50 Hz |
| Hloubka netto [mm] | 290 | Počet otáček / min | 1400 |
| Výška netto [mm] | 500 | Kapacita nádoby zařízení [l] | 5.00 |
| Hmotnost netto [kg] | 23.50 | | |

Technický list

Technický výkres



Kutr 5l třífázový

Model

Sap kód

00013738

KT 5T - DOPRODEJ

Skupina artiklů

Kutry a univerzální roboty

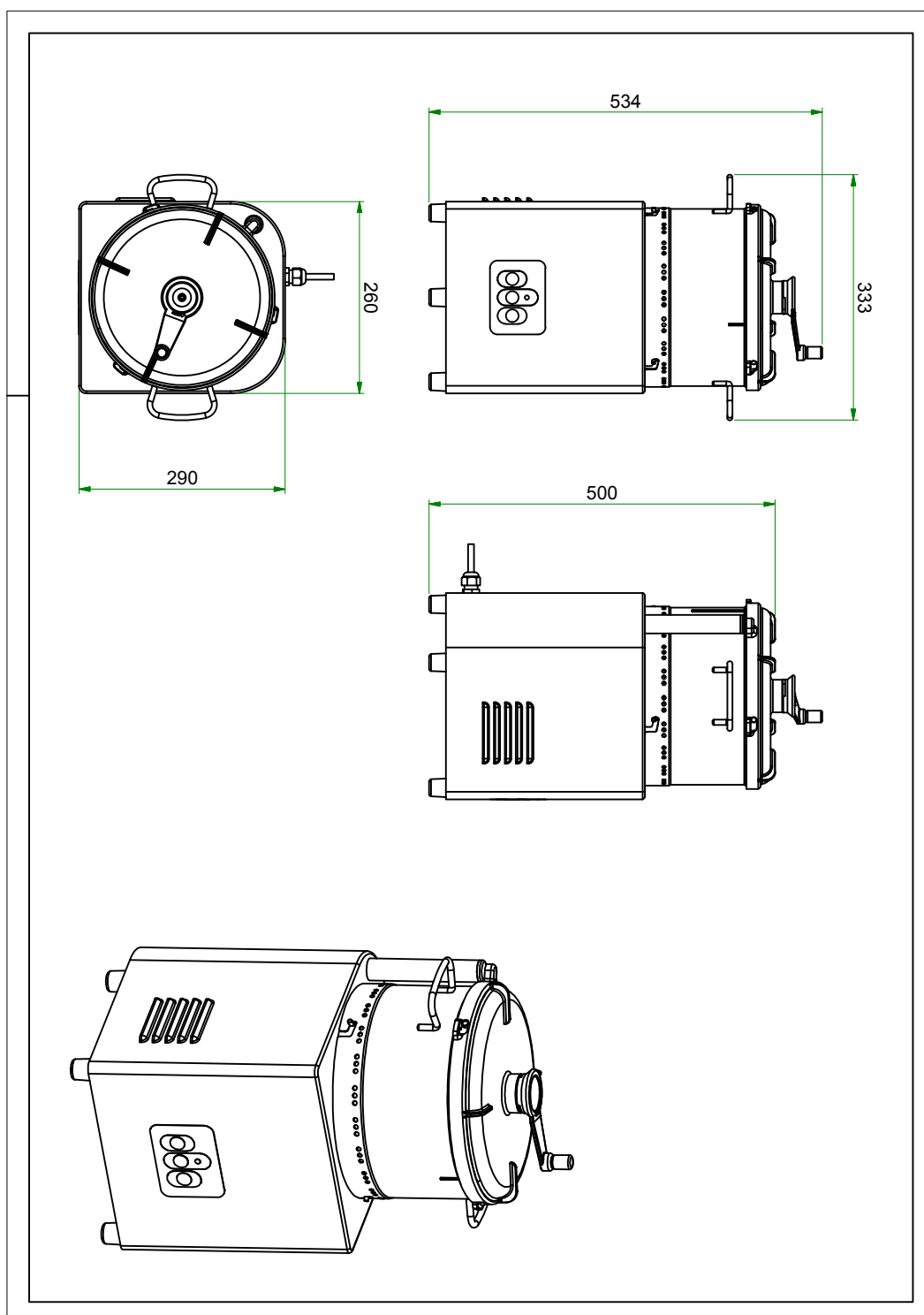



Kutr 5l třífázový

| | | |
|-------------------------|------------------------|----------------------------|
| Model | Sap kód | 00013738 |
| KT 5T - DOPRODEJ | Skupina artiklů | Kutry a univerzální roboty |

1

Celonerezové provedení

robustnost
čistota

- dlouhá životnost
- snadná údržba

2

Polykarbonátové víko

průhledné

- díky průhlednému víku lze snadno sledovat postup zpracování, neztrácím čas otíráním a nahlížením

3

Bezpečnostní mikropínače

bezpečný provoz

- bez dokonalého uzavření stroje není možné spustit, díky tomu chrání zdraví pracovníků

4

Na výběr tři nože

variabilita použití pro sekání, šlehání a hnětení

- variabilita použití šetří náklady na pořízení dalších strojů

5

Stěrka

dojde ke 100% rozšlehání / vyšlehání/kutrování...

- nemáme žádné odpady, snadné rychlé setření, nejsou hrudky ve výsledném produktu

6

Pulzní i setrvalý běh

obsluha má možnost volby hrubosti rozsekání/
míry našlehání

- variabilita při zpracování potravin umožňuje dosáhnout nejvyšší kvality potravin např. rozsekaná cibule nezhořkne při pulzním rozsekáním

Technický list

Technické parametry



Kutr 5l třífázový

Model

KT 5T - DOPRODEJ

Sap kód

00013738

Skupina artiklů

Kutry a universální roboty

1. Sap kód:

00013738

2. Šířka netto [mm]:

260

3. Hloubka netto [mm]:

290

4. Výška netto [mm]:

500

5. Hmotnost netto [kg]:

23.50

6. Šířka brutto [mm]:

340

7. Hloubka brutto [mm]:

385

8. Výška brutto [mm]:

755

9. Hmotnost brutto [kg]:

25.50

10. Typ spotřebiče:

Elektrické zařízení

11. Materiál:

Nerez

12. Příkon elektrický [kW]:

1.140

13. Napájení:

400 V / 3N - 50 Hz

14. Kapacita nádoby zařízení [l]:

5.00

15. Typ ovládní:

Mechanické 24 V: start, stop, puls

16. Ochranný kryt:

polykarbonátový se stěrkou

17. Bezpečnostní prvky:

mikrospínač víka

18. Počet otáček / min:

1400

19. Bezpečnostní mikrospínač:

Ano

20. Start /stop:

Ano

21. Standardní výbava k zařízení:

hladký nůž v ceně stroje

22. Doplnující informace:

možnost doobjednání děrovaného a zubatého nože

23. Odnímatelná nádoba:

Ano

24. Vhodné operace:

Sekání, šlehání a hnětení